

The background is a dark red color with a repeating pattern of white line-art icons representing various watch components and tools. These include gears of different sizes, a watch movement, a balance wheel, a rotor, a screwdriver, a tweezers, a watchmaker's key, and a watch case. The icons are scattered across the page, creating a technical and intricate aesthetic.

PIERRE  DEROCHE  
VALLÉE DE JOUX

COMPLICATION WORLD



PIERRE  DEROCHE  
VALLÉE DE JOUX



# COLLECTION

- 3 | PIERRE DEROCHE, AN  
INSTINCT FOR COMPLICATIONS
- 5 | TNT COLLECTION
- 31 | GRANDCLIFF COLLECTION

- 3 | PIERRE DEROCHE,  
L'INSTINCT DE COMPLICATION
- 5 | COLLECTION TNT
- 31 | COLLECTION GRANDCLIFF



## PIERRE DEROCHE, AN INSTINCT FOR COMPLICATIONS

**WE DO NOT KNOW EXACTLY WHAT BLESSING WAS BESTOWED ON THE WATCHMAKING CRADLE THAT IS THE JOUX VALLEY: WHAT SPECIFICALLY TURNED A SMALL AREA, BOUNDED BY A LONG LAKE IN THE FAMOUS JURA MOUNTAINS, INTO A STAND-OUT EPICENTRE OF SWISS HAUTE HORLOGERIE.**

Some say that time does not pass there as it does elsewhere, with the seasons; that it slows down in winter, so that the local people can contemplate its passing with a bit more clarity. In any event, what we do know is that for the past four centuries, locals have dedicated themselves to counting time, breaking it down or orchestrating it in a way that oscillates between feats of miniature mechanical precision and pure poetry. The fact is that, behind its appearance of pastoral simplicity, the little Joux Valley, forty miles or so outside of Geneva, has over centuries developed watchmaking expertise that is among the most advanced and renowned in the world. Thoroughly steeped in this ancestral know-how, the creation of Pierre DeRoche on the banks of Lake Joux drew in part on the region's famous heritage.

## PIERRE DEROCHE, L'INSTINCT DE COMPLICATION

**ON NE SAIT PAS EXACTEMENT QUELLE BONNE FÉE S'EST PENCHÉE LA PREMIÈRE SUR LE BERCEAU HORLOGER DE LA VALLÉE DE JOUX. QU'EST-CE QUI A FAIT, PRÉCISÉMENT, QU'UN PETIT BOUT DE TERRITOIRE ENSERRÉ AU BORD D'UN LONG LAC, DANS LE FAMEUX ARC JURASSIEN, S'EST IMPOSÉ COMME UN ÉPICENTRE DE LA HAUTE HORLOGERIE HELVÉTIQUE.**

Certains disent que le temps ne s'y écoule pas comme ailleurs, selon les saisons; qu'il ralentit en hiver et qu'on le regarde passer avec un peu plus d'attention. On constate en tout cas qu'on a pris depuis quatre siècles le goût de le compter, de le décomposer ou de l'orchestrer avec une précision telle qu'il oscille perpétuellement entre prouesse de miniatures mécaniques et pure poésie. Le fait est que derrière son air de simplicité pastorale, à une soixantaine de kilomètres de Genève, la petite Vallée de Joux a aiguisé, année après année et siècle après siècle, l'une des expertises horlogères les plus pointues et les plus renommées du monde. Intimement imprégnée de ce savoir-faire patrimonial, la naissance de Pierre DeRoche sur les rives du lac de Joux tient en partie de cet héritage.





# TNT COLLECTION

---

A STRONG, SPORTY CASE FEATURING  
CONTRASTING MATERIALS

OÙ LES CONTRASTES DE MATIÈRES  
DESSINENT UNE BOÎTE PUISSANTE ET  
SPORTIVE



# ROYAL RETRO

SECONDS WITH  
RETROGRADE FUNCTION IN  
6 TEN-SECOND SECTORS

SECONDES AVEC  
FONCTION RÉTROGRADE  
EN 6 SECTEURS DE 10  
SECONDES CHACUN

## A COMPLICATION LIKE NO OTHER

**THE DRIVE TO TAKE THE PLEASURE OF FINE WATCHMAKING TO NEW HEIGHTS LED TO THE CREATION OF THE FIRST MOVEMENT WITH A SECOND DISPLAY COMPRISING SIX RETROGRADE HANDS.**

The aim was to give people who love this complication more opportunity to see the hands return to zero. Building on a basic movement known for its power and precision, Pierre DeRoche focused its attention on the additional mechanisms. Those linked to the retrograde hands are moved by gears rather than cams, and are positioned around and powered by the movement's central axis. A strip spring was chosen over a balance spring to trigger the hands' return to zero.

## UNE COMPLICATION UNIQUE AU MONDE

**POUSSER TOUJOURS PLUS LOIN LE PLAISIR HORLOGER EST CE QUI A PRÉSIDÉ À LA CRÉATION DU PREMIER MOUVEMENT À L'AFFICHAGE DES SECONDES VIA SIX AIGUILLES RÉTROGRADES.**

Son ambition ? Multiplier l'occasion, pour les amoureux de cette complication, d'assister au retour à zéro de l'aiguille. À partir d'un mouvement de base connu pour présenter toutes les qualités de puissance et de précision requises, les attentions se sont concentrées sur le mécanisme additionnel. Mus par des engrenages plutôt que par des cames, ceux des aiguilles rétrogrades ont été positionnés autour de l'axe central du mouvement où ils viennent puiser leur force. Un ressort à talon a été préféré au spiral pour déclencher le retour des aiguilles.

*The revolutionary Royal Retro mechanism with six second hands perfectly illustrates the expertise of Pierre DeRoche.*

*Mécanisme révolutionnaire portant six aiguilles de secondes, le Royal Retro illustre parfaitement le savoir-faire Pierre DeRoche.*



TNT  
ROYAL RETRO 43  
DIABLO



SECONDS WITH  
RETROGRADE FUNCTION IN  
6 TEN-SECOND SECTORS  
DATE

SECONDES AVEC  
FONCTION RÉTROGRADE  
EN 6 SECTEURS DE 10  
SECONDES CHACUN  
QUANTIÈME

# ROYAL RETRO 43 DIABLO

An original technical marvel with a bold sporty aesthetic, the Pierre DeRoche TNT Royal Retro and the balletic dance of its six retrograde second hands have captivated watch lovers for more than a decade.

Prodige d'originalité, de technicité, de sportivité, la TNT Royal Retro de Pierre DeRoche et son ballet de six aiguilles de secondes rétrogrades fascinent depuis plus de 10 ans les amateurs d'horlogerie.

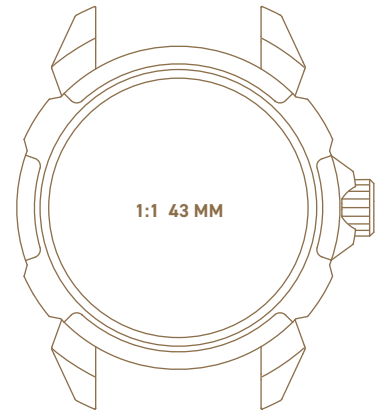

TNT10010TAI0-003CUI

TNT10010TAI0-003CUI

**MOVEMENT** Mechanical automatic, exclusive Dubois Dépraz calibre, 58 jewels. Decorated and engraved rotor. Central bridge and 6 chamfered, satin-finished seconds bridges in black. Minute-wheel with Pierre DeRoche logo. Hand affixed by a transverse pin. 6 retrograde seconds hands on gears, strip spring return.

**FUNCTIONS** Hours, minutes, seconds with retrograde function in 6 ten-second sectors. Moving retrograde hand indicator. Date.

**CASE** Steel and titanium, black carbon itr<sup>2</sup> bezel. Steel lugs, crown-guard and screw-lock crown, 43 mm diameter. Sapphire crystal with anti-reflective coating on both sides. Sapphire back. Water-resistant to 100 m.

**STRAP** Textured leather with safety folding clasp.

**LIMITED EDITION** 101 pieces.

**MOUVEMENT** Mécanique à remontage automatique, calibre exclusif Dubois Dépraz, 58 rubis. Masse oscillante décorée et gravée. Pont central et 6 ponts de secondes anglés et satinés, mis en couleur noire. Roue des minutes avec logo Pierre DeRoche. Maintien de l'aiguillage par une goupille transversale. 6 aiguilles de secondes rétrogrades sur engrenages, retour par ressort à talon.

**FONCTIONS** Heures, minutes, secondes avec fonction rétrograde en 6 secteurs de dix secondes chacun. Indicateur de l'aiguille rétrograde en mouvement. Quantième.

**BOÎTE** Acier et titane, lunettes en itr<sup>2</sup> carbone noir. Cornes, protège-couronne et couronne vissée en acier, diamètre 43 mm. Glace saphir antireflet sur les deux faces. Fond saphir. Étanche à 100 m.

**BRACELET** Cuir texturé avec boucle déployante à sécurité.

**ÉDITION LIMITÉE** 101 pièces.



SECONDS WITH  
RETROGRADE FUNCTION IN  
6 TEN-SECOND SECTORS  
DATE

SECONDES AVEC  
FONCTION RÉTROGRADE  
EN 6 SECTEURS DE 10  
SECONDES CHACUN  
QUANTIÈME

## ROYAL RETRO 43 BONNIE

Pierre DeRoche introduces its first ever collection model with a bezel and a bridge from its iconic movement in itr<sup>2</sup> and white ceramic powder.

Pour la première fois, Pierre DeRoche souligne un modèle de sa collection par une lunette et un pont de son emblématique mouvement en itr<sup>2</sup> et céramique blanche.

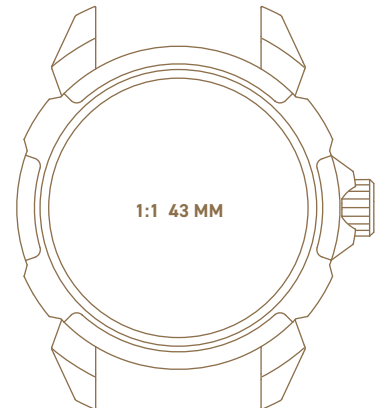

1:1 43 MM

**MOVEMENT** Mechanical automatic, exclusive Dubois Dépraz calibre, 58 jewels. Decorated and engraved rotor. Central bridge in itr<sup>2</sup> white ceramic. Minute-wheel with Pierre DeRoche logo. Hand affixed by a transverse pin. 6 retrograde seconds hands on gears, strip spring return.

**FUNCTIONS** Hours, minutes, seconds with retrograde function in 6 ten-second sectors. Moving retrograde hand indicator. Date.

**CASE** Steel and titanium, bezel in itr<sup>2</sup> white ceramic. Steel lugs, crown-guard and screw-lock crown, 43 mm diameter. Sapphire crystal with anti-reflective coating on both sides. Sapphire back. Water-resistant to 100 m.

**STRAP** Alligator with safety folding clasp.

**LIMITED EDITION** 101 pieces.

**MOUVEMENT** Mécanique à remontage automatique, calibre exclusif Dubois Dépraz, 58 rubis. Masse oscillante décorée et gravée. Pont central en itr<sup>2</sup> céramique blanche. Roue des minutes avec logo Pierre DeRoche. Maintien de l'aiguillage par une goupille transversale. 6 aiguilles de secondes rétrogrades sur engrenages, retour par ressort à talon.

**FONCTIONS** Heures, minutes, secondes avec fonction rétrograde en 6 secteurs de dix secondes chacun. Indicateur de l'aiguille rétrograde en mouvement. Quantième.

**BOÎTE** Acier et titane, lunette en itr<sup>2</sup> céramique blanche. Cornes, protège-couronne et couronne vissée en acier, diamètre 43 mm. Glace saphir antireflet sur les deux faces. Fond saphir. Étanche à 100 m.

**BRACELET** Alligator avec boucle déployante à sécurité.

**ÉDITION LIMITÉE** 101 pièces.



TNT10010TAI0-004CRO



SECONDS WITH  
RETROGRADE FUNCTION IN  
6 TEN-SECOND SECTORS  
DATE

SECONDES AVEC  
FONCTION RÉTROGRADE  
EN 6 SECTEURS DE 10  
SECONDES CHACUN  
QUANTIÈME

## ROYAL RETRO 43

The Royal Retro movement with its fascinating relay of six seconds hands has been entirely rebuilt to inhabit a 43 mm case.

Le mouvement Royal Retro et son fascinant relais de six aiguilles de secondes rétrogrades a été entièrement reconstruit pour venir se loger dans une boîte de 43 mm.

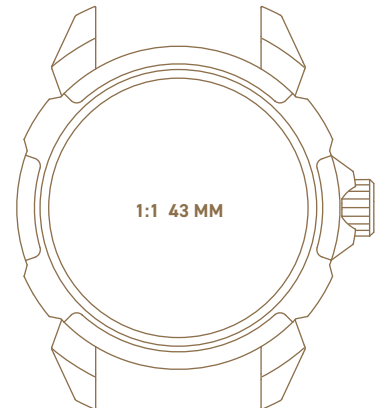

1:1 43 MM

**MOVEMENT** Mechanical automatic, exclusive Dubois Dépraz calibre, 58 jewels. Decorated and engraved rotor. Central bridge and 6 chamfered satin-finished seconds bridges. Minute-wheel with Pierre DeRoche logo. Hand affixed by a transverse pin. 6 retrograde seconds hands on gears, strip spring return.

**FUNCTIONS** Hours, minutes, seconds with retrograde functions in 6 ten-second sectors. Moving retrograde hand indicator. Date.

**CASE** Black PVD-coated titanium middle. Steel bezel, lugs, crown-guard and screw-lock crown, 43 mm diameter. Sapphire crystal with anti-reflective coating on both sides. Sapphire back. Water-resistant to 100 m.

**STRAP** Alligator with safety folding clasp.

**LIMITED EDITION** 201 pieces.

**MOUVEMENT** Mécanique à remontage automatique, calibre exclusif Dubois Dépraz, 58 rubis. Masse oscillante décorée et gravée. Pont central et 6 ponts de secondes anglés et satinés. Roue des minutes avec logo Pierre DeRoche. Maintien de l'aiguillage par une goupille transversale. 6 aiguilles de secondes rétrogrades sur engrenages, retour par ressort à talon.

**FONCTIONS** Heures, minutes, secondes avec fonction rétrograde en 6 secteurs de dix secondes chacun. Indicateur de l'aiguille rétrograde en mouvement. Quantième.

**BOÎTE** Containeur en titane traité PVD noir. Lunette, cornes, protège-couronne et couronne vissée en acier, diamètre 43 mm. Glace saphir antireflet sur les deux faces. Fond saphir. Étanche à 100 m.

**BRACELET** Alligator avec boucle déployante à sécurité.

**ÉDITION LIMITÉE** 201 pièces.



TNT10010ACTI0-001CRO



SECONDS WITH  
RETROGRADE FUNCTION IN  
6 TEN-SECOND SECTORS  
  
DATE

SECONDES AVEC  
FONCTION RÉTROGRADE  
EN 6 SECTEURS DE 10  
SECONDES CHACUN  
QUANTIÈME

## ROYAL RETRO

The TNT Royal Retro with its captivating relay of six seconds hands and a rubber bezel, in an original size and material combination of steel/titanium.

La TNT Royal Retro et son fascinant relais de 6 aiguilles de secondes rétrogrades dans sa taille et son matériau original acier-titane et sa déclinaison avec la lunette caoutchouc.

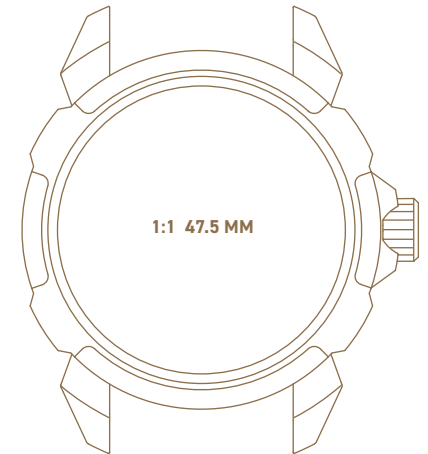

TNT10005ACTI0-001CRO

TNT10005ACTI0-002CAO

**MOVEMENT** Mechanical automatic, exclusive Dubois Dépraz calibre, 58 jewels. Decorated and engraved rotor. Central bridge and 6 chamfered, satin-finished seconds bridges. Minute-wheel with Pierre DeRoche logo. Hand affixed by a transverse pin. 6 retrograde seconds hands on gears, strip spring return.

**FUNCTIONS** Hours, minutes, seconds with retrograde function in 6 ten-second sectors. Moving retrograde hand indicators. Date.

**CASE** Black PVD-coated titanium middle. Steel bezel, lugs, crown-guard and screw-lock crown, 47.5 mm diameter. Sapphire crystal with anti-reflective coating on both sides. Sapphire back. Water-resistant to 100 m.

**STRAP** Alligator with safety folding clasp.

**LIMITED EDITION** 201 pieces.

**OTHER VERSION** Limited series of 201 pieces with rubber-moulded steel bezel and rubber strap.

**MOUVEMENT** Mécanique à remontage automatique, calibre exclusif Dubois Dépraz, 58 rubis. Masse oscillante décorée et gravée. Pont central et 6 ponts de secondes anglés et satinés. Roue des minutes avec logo Pierre DeRoche. Maintien de l'aiguillage par une goupille transversale. 6 aiguilles de secondes rétrogrades sur engrenages, retour par ressort à talon.

**FONCTIONS** Heures, minutes, secondes avec fonction rétrograde en 6 secteurs de dix secondes chacun. Indicateur de l'aiguille rétrograde en mouvement. Quantième.

**BOÎTE** Container en titane traité PVD noir. Lunette, cornes, protège-couronne et couronne vissée en acier, diamètre 47.5 mm. Glace saphir antireflet sur les deux faces. Fond saphir. Étanche à 100 m.

**BRACELET** Alligator avec boucle déployante à sécurité.

**ÉDITION LIMITÉE** 201 pièces.

**AUTRE VERSION** Série limitée de 201 pièces avec lunette acier surmoulée de caoutchouc et bracelet caoutchouc.



SECONDS WITH  
RETROGRADE FUNCTION IN  
6 TEN-SECOND SECTORS  
DATE

SECONDES AVEC  
FONCTION RÉTROGRADE  
EN 6 SECTEURS DE 10  
SECONDES CHACUN  
QUANTIÈME

# ROYAL RETRO 47.5

The TNT Royal Retro with its captivating relay of six seconds hands, in an original combination of rose gold, titanium and steel.

La TNT Royal Retro et son fascinant relais de 6 aiguilles de secondes rétrogrades dans une déclinaison originale alliant or rose, titane et acier.

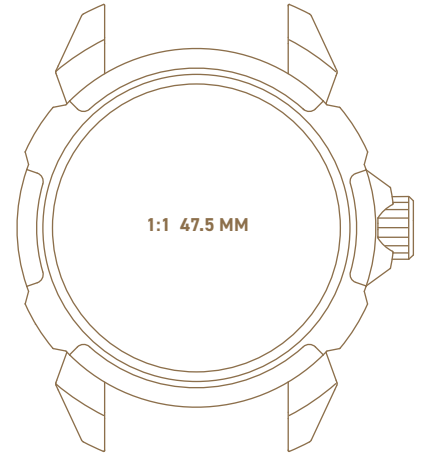

TNT100050RAC0-002CRO

**MOVEMENT** Mechanical automatic, exclusive Dubois Dépraz calibre, 58 jewels. Decorated and engraved 22K gold rotor. Central bridge and 6 chamfered, satin-finished titanium bridges. Minute-wheel with Pierre DeRoche logo. Hand affixed by a transverse pin. 6 retrograde seconds hands on gears, strip spring return.

**FUNCTIONS** Hours, minutes, seconds with retrograde function in 6 ten-second sectors. Moving retrograde hand indicators. Date.

**CASE** Black PVD-coated titanium middle. Steel bezel. Pink gold (18K) lugs, crown-guard and screw-lock crown, 47.5 mm diameter. Sapphire crystal with anti-reflective coating on both sides. Sapphire back. Water-resistant to 100 m.

**STRAP** Alligator with pink gold (18K) safety folding clasp.

**LIMITED EDITION** 21 pieces.

**MOUVEMENT** Mécanique à remontage automatique, calibre exclusif Dubois Dépraz, 58 rubis. Masse oscillante en or (22K) décorée et gravée. Pont central et 6 ponts de secondes en titane anglés et satinés. Roue des minutes avec logo Pierre DeRoche. Maintien de l'aiguillage par une goupille transversale. 6 aiguilles de secondes rétrogrades sur engrenages, retour par ressort à talon.

**FONCTIONS** Heures, minutes, secondes avec fonction rétrograde en 6 secteurs de dix secondes chacun. Indicateur de l'aiguille rétrograde en mouvement. Quantième.

**BOÎTE** Container en titane traité PVD noir. Lunette en acier. Cornes, protège-couronne et couronne vissée en or rose (18K), diamètre 47,5 mm. Glace saphir antireflet sur les deux faces. Fond saphir. Étanche à 100 m.

**BRACELET** Alligator avec boucle déployante à sécurité en or rose (18K).

**ÉDITION LIMITÉE** 21 pièces.



SECONDS WITH  
RETROGRADE FUNCTION  
VISIBLE IN 4  
TEN-SECOND SECTORS  
SECOND TIME ZONE ADJUSTABLE  
IN HALF-HOUR INCREMENTS  
DATE

SECONDES AVEC  
FONCTION RÉTROGRADE  
VISIBLE EN 4 SECTEURS DE  
10 SECONDES CHACUN  
SECOND FUSEAU HORAIRE  
AJUSTABLE PAR DEMI-HEURE  
QUANTIÈME

## GMT HALF-HOUR

The Royal Retro features a GMT function at 6 o'clock, with the date moved to 12 o'clock. The second time zone is adjustable in half hour increments, allowing the wearer to synchronize with any country.

La Royal Retro s'enrichit d'une fonction GMT à 6h et déplace son quantième à 12h. Le second fuseau horaire se règle à la ½ heure et permet de se coordonner avec tous les pays.

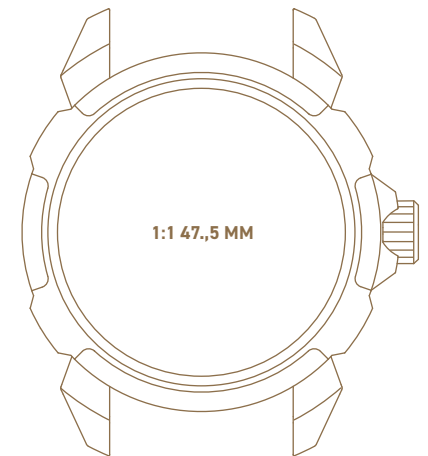

**MOVEMENT** Mechanical automatic, exclusive Dubois Dépraz calibre, 48 jewels. Decorated and engraved rotor. Central bridge and 4 chamfered, satin-finished seconds bridges. Minute-wheel with Pierre DeRoche logo. Hand affixed by a transverse pin. 4 retrograde seconds hands on gears, strip spring return.

**FUNCTIONS** Hours, minutes, seconds with retrograde function in 4 ten-second sectors. Moving retrograde hand indicator. Second time zone adjustable in half-hour increments. Date.

**CASE** Black PVD-coated titanium middle. Steel bezel, lugs, crown-guard and screw-lock crown. 47.5 mm diameter. Sapphire crystal with anti-reflective coating on both sides. Sapphire back. Water-resistant to 100 m.

**STRAP** Alligator with safety folding clasp.

**LIMITED EDITION** 201 pieces.

**MOUVEMENT** Mécanique à remontage automatique, calibre exclusif Dubois Dépraz, 48 rubis. Masse oscillante décorée et gravée. Pont central et 4 ponts de secondes anglés et satinés. Roue des minutes avec logo Pierre DeRoche. Maintien de l'aiguillage par une goupille transversale. 4 aiguilles de secondes rétrogrades sur engrenages, retour par ressort à talon.

**FONCTIONS** Heures, minutes, secondes avec fonction rétrograde en 4 secteurs de dix secondes chacun. Indicateur de l'aiguille rétrograde en mouvement. Second fuseau horaire ajustable par demi-heure. Quantième.

**BOÎTE** Containeur en titane traité PVD noir. Lunette, cornes, protège-couronne et couronne vissée en acier, diamètre 47.5 mm. Glace saphir antireflet sur les deux faces. Fond saphir. Étanche à 100 m.

**BRACELET** Alligator avec boucle déployante à sécurité.

**ÉDITION LIMITÉE** 201 pièces.



TNT10005ACTI0-004CRO



SECONDS WITH  
RETROGRADE FUNCTION  
VISIBLE IN 4  
TEN-SECOND SECTORS  
POWER-RESERVE INDICATOR  
DATE

SECONDES AVEC  
FONCTION RÉTROGRADE  
VISIBLE EN 4 SECTEURS DE  
10 SECONDES CHACUN  
INDICATEUR DE  
RÉSERVE DE MARCHÉ  
QUANTIÈME

## ROYAL RETRO POWER RESERVE

This addition to the Pierre DeRoche TNT Royal Retro collection has four retrograde seconds hands, each with a 10-second section, as well as a power reserve indicator.

Pierre DeRoche enrichit sa collection TNT Royal Retro en lui offrant un indicateur de réserve de marche, réduisant ainsi ses secondes rétrogrades à 4 secteurs de 10 secondes.

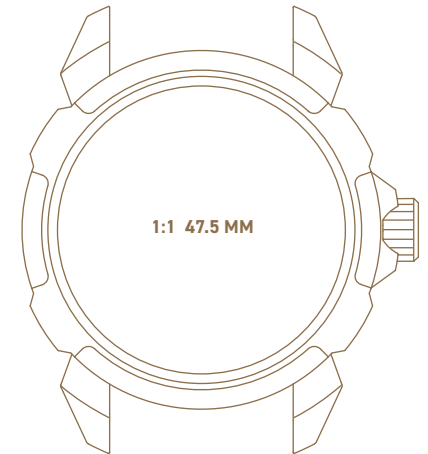

TNT10005ACTI0-004CRO

**MOVEMENT** Mechanical automatic, exclusive Dubois Dépraz calibre, 50 jewels. Decorated and engraved rotor. Central bridge and 4 chamfered, satin-finished seconds bridges. Minute-wheel with Pierre DeRoche logo. Hand affixed by a transverse pin. 4 retrograde seconds hands on gears, strip spring return.

**FUNCTIONS** Hours, minutes, seconds with retrograde function in 4 ten-second sectors. Moving retrograde hand indicators. Date and power-reserve indicator.

**CASE** Black PVD-coated titanium middle. Steel bezel, lugs, crown-guard and screw-lock crown, 47.5 mm diameter. Sapphire crystal with anti-reflective coating on both sides. Sapphire back. Water-resistant to 100 m.

**STRAP** Alligator with safety folding clasp.

**LIMITED EDITION** 201 pieces.

**MOUVEMENT** Mécanique à remontage automatique, calibre exclusif Dubois Dépraz, 50 rubis. Masse oscillante décorée et gravée. Pont central et 4 ponts de secondes anglés et satinés. Roue des minutes avec logo Pierre DeRoche. Maintien de l'aiguillage par une goupille transversale. 4 aiguilles de secondes rétrogrades sur engrenages, retour par ressort à talon.

**FONCTIONS** Heures, minutes, secondes avec fonction rétrograde en 4 secteurs de dix secondes chacun. Indicateur de l'aiguille rétrograde en mouvement. Quantième et indicateur de réserve de marche.

**BOÎTE** Container en titane traité PVD noir. Lunette, cornes, protège-couronne et couronne vissée en acier, diamètre 47.5 mm. Glace saphir antireflet sur les deux faces. Fond saphir. Étanche à 100 m.

**BRACELET** Alligator avec boucle déployante à sécurité.

**ÉDITION LIMITÉE** 201 pièces.



GMT 24 HOURS  
POWER RESERVE  
INDICATOR  
DATE

GMT 24 HEURES  
INDICATEUR DE  
RÉSERVE DE MARCHÉ  
QUANTIÈME

## GMT POWER RESERVE 43

The TNT collection presents an original, stripped-down model with GMT and power-reserve indicator. To simplify the dial, the date located on the flange and the seconds function on the circular chip at the centre of the dial.

La collection TNT se pare d'un modèle épuré avec GMT et indicateur réserve de marche. Son originalité! Pour simplifier le cadran, la date se lit sur le réhaut et la marche de la seconde sur la pastille circulaire au centre du cadran.

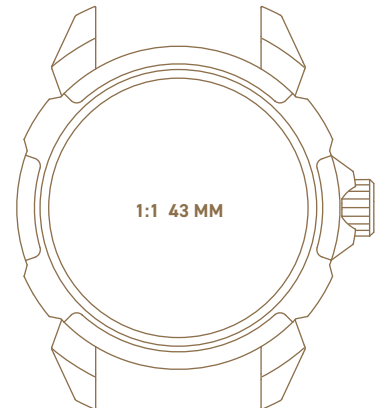

TNT10012ACTI0-001CA0

TNT10012ACTI2-002CA0

**MOVEMENT** Mechanical automatic, exclusive Dubois Dépraz calibre, 21 jewels. Decorated and engraved rotor.

**FUNCTIONS** Hours, minutes, seconds, date, dual-time display (GMT 24 hours), power-reserve indicator.

**CASE** Black PVD-coated titanium middle. Steel bezel, lugs, crown-guard and screw-lock crown, 43 mm diameter. Sapphire crystal with anti-reflective coating on both sides. Sapphire back. Water-resistant to 100 m.

**DIAL** Anthracite black. Uniform velvet-finish centre, satin-finished exterior. Snailed counters. Applied hour-markers coated with Superluminova.

**STRAP** Rubber with safety folding clasp.

**LIMITED EDITION** 201 pieces.

**OTHER VERSION** Limited series of 201 pieces with black DLC-coated case, sand tone dial and strap.

**MOUVEMENT** Mécanique à remontage automatique, calibre exclusif Dubois Dépraz, 21 rubis. Masse oscillante décorée et gravée.

**FONCTIONS** Heures, minutes, secondes, date, second fuseau horaire (GMT 24 heures), indicateur de réserve de marche.

**BOÎTE** Container en titane traité PVD noir. Lunette, cornes, protège-couronne et couronne vissée en acier, diamètre 43 mm. Glace saphir antireflet sur les deux faces. Fond saphir. Étanche à 100 m.

**CADRAN** Anthracite noir. Centre velouté uniforme, extérieur satiné. Compteurs azurés. Index rapportés enduits de Superluminova.

**BRACELET** Caoutchouc avec boucle déployante à sécurité.

**EDITION LIMITÉE** 201 pièces.

**AUTRE VERSION** Série limitée de 201 pièces avec boîte intégralement traitée DLC noir, cadran et bracelet sable.



CHRONOGRAPH WITH  
60-MINUTE COUNTER  
MEDIUM DATE

CHRONOGRAPHE À  
COMPTEUR 60 MINUTES  
MOYENNE DATE

## CHRONO 43

A sapphire dial and openwork bottom plate reveal the heart of the chronograph mechanism and a medium date. A powerful TNT design in a 43 mm case.

Un cadran saphir, une platine ajourée, et c'est le cœur du mécanisme du chronographe et de la moyenne date qui est dévoilé. Une TNT au design puissant dans une boîte de 43 mm.

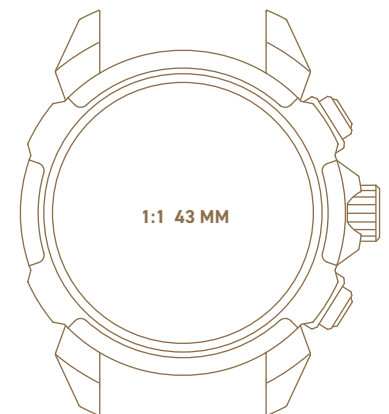

**MOVEMENT** Mechanical automatic, exclusive Dubois Dépraz calibre, 49 jewels, decorated and engraved rotor.

**FUNCTIONS** Hours, minutes, seconds, medium date, chronograph with 60-minute counter.

**CASE** Black PVD-coated titanium middle. Steel bezel, lugs, crown-guard and screw-lock crown, 43 mm diameter. Sapphire crystal with anti-reflective coating on both sides. Sapphire back. Water-resistant to 100 m.

**DIAL** Sapphire. Applied hour-markers coated with Superluminova.

**STRAP** Rubber with safety folding clasp.

**LIMITED EDITION** 201 pieces.

**MOUVEMENT** Mécanique à remontage automatique, calibre exclusif Dubois Dépraz, 49 rubis. Masse oscillante décorée et gravée.

**FONCTIONS** Heures, minutes, secondes, moyenne date, chronographe à compteur 60 minutes.

**BOÎTE** Container en titane traité PVD noir. Lunette, cornes, protège-couronne et couronne vissée en acier, diamètre 43 mm. Glace saphir antireflet sur les deux faces. Fond saphir. Étanche à 100 m.

**CADRAN** Saphir. Index rapportés enduits de Superluminova.

**BRACELET** Caoutchouc avec boucle déployante à sécurité.

**ÉDITION LIMITÉE** 201 pièces.



TNT10011ACT10-001CA0



CHRONOGRAPH WITH  
60-MINUTE AND  
12-HOUR COUNTERS  
  
FLYBACK  
  
LARGE DATE

CHRONOGRAPHE  
À COMPTEUR 60 MN  
ET 12H  
  
FLYBACK  
  
GRANDE DATE

## PENTA

The openwork dial allows for a five-disc composition – two large date discs and three chronograph discs – and gives the piece its super-sporty, mechanical look.

Le choix d'un cadran ajouré permet de jouer une composition en cinq disques – deux disques de grandes dates et trois disques du chronographe – et offre un design très sport mécanique.



TNT10006ACTI0-001CRO

TNT10006ORAC0-001CRO

**MOVEMENT** Mechanical automatic, exclusive Dubois Dépraz calibre, 49 jewels, decorated and engraved circular (360°) rotor, "Côtes de Genève" large date bridge.

**FUNCTIONS** Hours, minutes, seconds, large date and flyback chronograph with 60-minute and 12-hour counters.

**CASE** Black PVD-coated titanium middle. Steel bezel, lugs, crown-guard, screw-lock crown and pushpieces, 45.5 mm diameter. Sapphire crystal with anti-reflective coating on both sides. Sapphire back. Water-resistant to 100 m.

**STRAP** Alligator with safety folding clasp.

**LIMITED EDITION** 201 pieces.

**OTHER VERSION**  
Limited series of 21 pieces in (18K) pink gold-steel-titanium.

**MOUVEMENT** Mécanique à remontage automatique, calibre exclusif Dubois Dépraz, 49 rubis, masse oscillante circulaire (360°) décorée et gravée, pont de grande date décoré « Côtes de Genève ».

**FONCTIONS** Heures, minutes, secondes, grande date et chronographe flyback à compteur 60 minutes et 12 h.

**BOÎTE** Containeur en titane traité PVD noir. Lunette, cornes, protège-couronne et couronne vissée en acier, diamètre 45.5 mm. Glace saphir antireflet sur les deux faces. Fond saphir. Étanche à 100 m.

**BRACELET** Alligator avec boucle déployante à sécurité.

**ÉDITION LIMITÉE** 201 pièces.

**AUTRE VERSION**  
Série limitée de 21 pièces en or rose (18K)-acier-titane.



RENDEZVOUS FUNCTION WITH  
2-GONG STRIKING MECHANISM

DAY/NIGHT INDICATOR

WINDING AND ON/OFF  
INDICATORS

DATE

FONCTION RENDEZ-VOUS  
AVEC SONNERIE SUR 2 TIMBRES

INDICATEUR JOUR/NUIT

INDICATEURS DE SONNERIE  
ET D'ARMAGE

QUANTIÈME

## RENDEZVOUS

The charm of a striking mechanism in a sporty case. Two hammers strike two “cathedral” chimes, one high- and one low-pitched (visible on the dial), to remind you of your appointments.

La poésie des montres à sonnerie dans une boîte sportive. Deux marteaux frappent successivement deux timbres « cathédrale », un aigu, un grave (visible côté cadran) pour vous rappeler l’heure de votre rendez-vous.

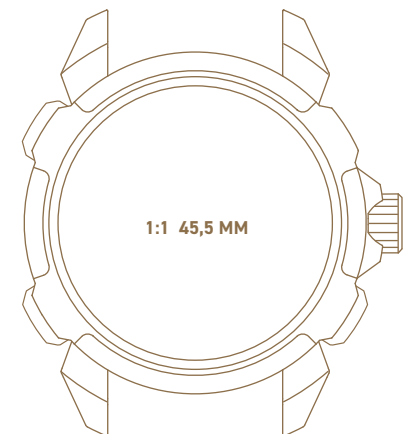

TNT10008ORAC0-001CRO

TNT10008ACTI0-001CRO

**MOVEMENT** Mechanical automatic, exclusive Dubois Dépraz calibre, 32 jewels, decorated and engraved circular (360°) rotor, sunray-pattern bridges.

**FUNCTIONS** Hours, minutes, seconds, date, day/night indicator, RendezVous function with 2-gong striking mechanism, winding and On/Off indicators.

**CASE** Black PVD-coated titanium middle. Steel bezel. Pink gold (18K) lugs, crown-guard and screw-lock crown, 45.5 mm diameter. Sapphire crystal with anti-reflective coating on both sides. Sapphire back. Water-resistant to 100 m.

**STRAP** Alligator with pink gold (18K) safety folding clasp.

**LIMITED EDITION** 21 pieces in (18K) pink gold-steel-titanium.

**OTHER VERSION** Limited series of 201 pieces in steel.

**MOUVEMENT** Mécanique à remontage automatique, calibre exclusif Dubois Dépraz, 32 rubis, masse oscillante circulaire (360°) décorée et gravée, ponts avec décor « Soleil ».

**FONCTIONS** Heures, minutes, secondes, date, indicateur jour/nuit, fonction RendezVous avec sonnerie sur 2 timbres, indicateurs d'armage et On/Off.

**BOÎTE** Container en titane traité PVD noir. Lunette en acier. Cornes, protège-couronne et couronne en or rose (18K), diamètre 45.5 mm. Glace saphir antireflet sur les deux faces. Fond saphir. Étanche à 100 m.

**BRACELET** Alligator avec boucle déployante à sécurité en or rose (18K).

**ÉDITION LIMITÉE** 21 pièces en or rose (18K)-acier-titane.

**AUTRE VERSION** Série limitée de 201 pièces en acier.





# GRAND CLIFF COLLECTION

---

THE ESSENTIAL ROUND CASE: A BLANK  
CANVAS FOR THE FULL RANGE OF  
COMPLICATIONS

L'INCONTOURNABLE BOÎTE RONDE,  
ÉCRIN DE TOUTES LES COMPLICATIONS





GRANDCLIFF  
DARK SIDE CHRONO

GRANDCLIFF MILADY  
CHRONO

## THE PASSAGE OF TIME, IN TRUE PIERRE DEROCHE STYLE

*Historic partner of Pierre DeRoche, and designer of the world's first automatic chronograph in 1969, complications specialist Dubois Dépraz has developed an exclusive chronograph module with a sixty-minute counter for the new GrandCliff models.*

**AFTER THE MUCH-LAUDED ARRIVAL OF AN ANNUAL CALENDAR IN 2022, THE GRANDCLIFF COLLECTION FROM PIERRE DEROCHE IS CONTINUING ITS REINVENTION WITH A NEW CHRONOGRAPH AVAILABLE IN FOUR DIFFERENT VERSIONS**

The four are named the "Chrono", "Dark Side Chrono", "Chrono Flyback" and "Milady Chrono"... By adding four chronograph versions to its collection, the modular movement specialist from the Vallée de Joux is paying a highly contemporary tribute to one of the watchmaking world's most iconic complications, and one very dear to the hearts of lovers of refined timepieces.

This new family of chronographs has its own philosophy: simplification. Bringing the focus back to the basics. The diameter of the case is slightly more compact than previous models, and is compensated for with a larger dial opening, thereby ensuring the time is exceptionally easy to read.

With a large date but no hour counter, the four versions of the watch all combine the same understated appeal with a bold approach to colour. The Milady version, with a highly distinctive dial, offers women who love fine watchmaking the opportunity to display their passion with the greatest pride.

Time passes, but it also changes...

## LE TEMPS QUI COURT PAR PIERRE DEROCHE

*Partenaire historique de Pierre DeRoche, concepteur en 1969 du premier chronographe automatique au monde, le spécialiste des complications Dubois Dépraz a développé pour les nouvelles GrandCliff un module de chronographe exclusif avec compteur de soixante minutes.*

**APRÈS L'ARRIVÉE REMARQUÉE D'UN QUANTIÈME ANNUEL EN 2022, LA COLLECTION GRANDCLIFF DE PIERRE DEROCHE POURSUIT SA MUE AVEC LE LANCEMENT D'UN NOUVEAU CHRONOGAPHE AUX QUATRE DÉCLINAISONS**

Elles s'appellent «Chrono», «Dark Side Chrono», «Chrono Flyback» et «Milady Chrono»... En ajoutant à sa collection quatre versions de chronographe, le spécialiste du mouvement modulaire de la Vallée de Joux rend un hommage contemporain à l'une des complications les plus emblématiques du savoir-faire horloger et à l'une des plus chères au cœur des amateurs de garde-temps raffinés.

Se recentrer sur l'essentiel, tel est le crédo de cette nouvelle famille de chronographes qui tend à la simplification. Le diamètre de boîte légèrement réduit par rapport aux modèles antérieurs a été compensé par une ouverture de cadran plus importante, mettant en scène un écoulement du temps remarquablement lisible.

Pourvues d'une grande date mais allégées du compteur d'heures, les quatre exécutions de la montre jouent une même sobriété tout en osant jouer avec les couleurs. La version Milady, au cadran très distinctif, donne par ailleurs aux amatrices l'opportunité d'afficher leur passion horlogère avec la plus belle assurance.

Les temps qui comptent sont aussi ceux qui changent...



CHRONOGRAPH WITH  
60-MINUTE COUNTER  
LARGE DATE

CHRONOGRAPHE À  
COMPTEUR 60 MINUTES  
GRANDE DATE

## CHRONO

The pure unadulterated product of an alliance between Pierre DeRoche's signature features and an exclusive Dubois Dépraz chronograph mechanism, the GrandCliff Chrono is an understated classic of sports chic.

Pur produit de l'alliance d'éléments-signatures de Pierre DeRoche et d'un mécanisme exclusif de chronographe Dubois Dépraz, la GrandCliff Chrono affirme avec sobriété son élégance sportive.

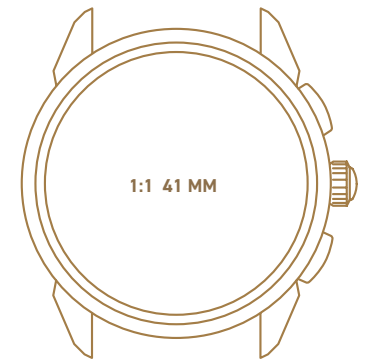

GRC10015ACI0-001CUI

**MOVEMENT** Mechanical, automatic, exclusive Dubois Dépraz calibre DD4563, 47 jewels. Oscillating weight on ceramic ball-bearing mechanism, cut-out and engraved. Bi-directional winding.

**FUNCTIONS** Hours, minutes, seconds. Chronograph with 60-minute counter, large date.

**CASE** Steel polished and satin-finished, screw-lock winding-crown with the Pierre DeRoche logo. Anti-reflective sapphire crystal. Sapphire back. 41 mm diameter. Water-resistant to 50 m.

**DIAL** Black with applique indices.

**STRAP** Textured Cordura leather with steel folding safety clasp.

**MOUVEMENT** Mécanique à remontage automatique, calibre exclusif Dubois Dépraz DD4563, 47 rubis. Masse oscillante sur roulement à billes en céramique, découpée et gravée. Remontage bidirectionnel.

**FONCTIONS** Heures, minutes, secondes, chronographe à compteur 60 minutes, grande date.

**BOÎTE** Acier poli et satiné, couronne vissée ornée du logo Pierre DeRoche. Glace saphir antireflet et fond saphir. Diamètre 41mm. Étanche à 50m.

**CADRAN** Noir avec index.

**BRACELET** Cuir texturé cordura, avec boucle déployante à sécurité en acier.



CHRONOGRAPH WITH  
60-MINUTE COUNTER  
LARGE DATE

CHRONOGRAPHE À  
COMPTEUR 60 MINUTES  
GRANDE DATE

## DARK SIDE CHRONO

A tribute to the darkness that attracts the light, when understatement truly elevates... the GrandCliff Dark Side Chrono provides a powerfully evocative showcase for its exclusive chronograph.

Hommage aux noirs qui attirent la lumière, à la discrétion qui rend remarquable... la GrandCliff Dark Side Chrono habille son chronographe exclusif d'une distinction puissamment évocatrice.

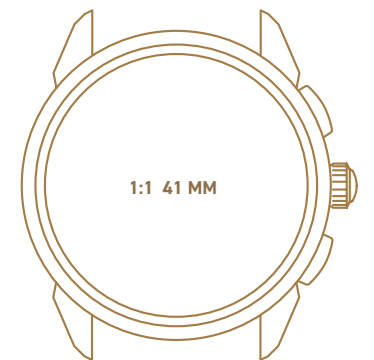

GRC10015ACI0-002CUI

**MOVEMENT** Mechanical, automatic, exclusive Dubois Dépraz calibre DD4563, 47 jewels. Oscillating weight on ceramic ball-bearing mechanism, cut-out and engraved. Bi-directional winding.

**FUNCTIONS** Hours, minutes, seconds. Chronograph with 60-minute counter. Large date.

**CASE** Steel polished and satin-finished, black DLC, screw-lock winding-crown with the Pierre DeRoche logo. Anti-reflective sapphire crystal. Sapphire back. 41 mm diameter. Water-resistant to 50 m.

**DIAL** Black with applique indices.

**STRAP** Textured Cordura leather with steel folding safety clasp.

**MOUVEMENT** Mécanique à remontage automatique, calibre exclusif Dubois Dépraz DD4563, 47 rubis. Masse oscillante sur roulement à billes en céramique, découpée et gravée. Remontage bidirectionnel.

**FONCTIONS** Heures, minutes, secondes, chronographe à compteur 60 minutes, grande date.

**BOÎTE** Acier poli et satiné, DLC noir, couronne vissée ornée du logo Pierre DeRoche. Glace saphir antireflet. Fond saphir. Diamètre 41 mm. Étanche à 50m.

**CADRAN** Noir avec index.

**BRACELET** Cuir texturé cordura, avec boucle déployante à sécurité en acier.



CHRONOGRAPH WITH  
60-MINUTE COUNTER  
LARGE DATE

CHRONOGRAPHE À  
COMPTEUR 60 MINUTES  
GRANDE DATE



GRC10015ACI1-004CUI

## MILADY CHRONO

With its sunray pattern, rounded seconds hand, and bezel set with diamonds, the exclusive Dubois Dépraz chronograph equipping the GrandCliff Milady Chrono is paired with the most beautifully feminine of touches.

Avec son décor soleil, son aiguille ronde des secondes et sa lunette sertie de diamants, le chronographe Dubois Dépraz exclusif de la GrandCliff Milady Chrono se pare des plus beaux atours de la féminité.

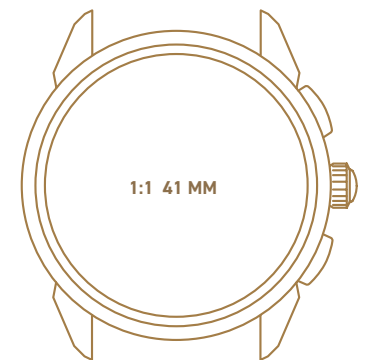

**MOVEMENT** Mechanical, automatic, exclusive Dubois Dépraz calibre DD4563, 47 jewels. Oscillating weight on ceramic ball-bearing mechanism, cut-out and engraved. Bi-directional winding.

**FUNCTIONS** Hours, minutes, seconds. Chronograph with 60-minute counter, large date.

**CASE** Steel polished and satin-finished. Bezel set with 78 diamonds 1.2 mm in diameter, brilliant cut VS1 (0.62 ct). Screw-lock winding-crown with the Pierre DeRoche logo. Anti-reflective sapphire crystal. Sapphire back. 41 mm diameter. Water-resistant to 50 m.

**DIAL** Silver with applique indices.

**STRAP** Textured Cordura leather with steel folding safety clasp.

**MOUVEMENT** Mécanique à remontage automatique, calibre exclusif Dubois Dépraz DD4563, 47 rubis. Masse oscillante sur roulement à billes en céramique, découpée et gravée. Remontage bidirectionnel.

**FONCTIONS** Heures, minutes, secondes, chronographe à compteur 60 minutes, grande date.

**BOÎTE** Acier poli et satiné, lunette sertie de 78 diamants de 1.2 mm de diamètre, taille brillant, VS1, 0,62 ct. Couronne vissée ornée du logo Pierre DeRoche. Glace saphir antireflet et fond saphir. Diamètre 41mm. Étanche à 50m.

**CADRAN** Argenté avec index.

**BRACELET** Cuir texturé cordura, avec boucle déployante à sécurité en acier.



CHRONOGRAPH WITH  
60-MINUTE COUNTER  
  
FLYBACK  
  
LARGE DATE

CHRONOGRAPHE À  
COMPTEUR 60 MINUTES  
  
FLYBACK  
  
GRANDE DATE



GRC10015ACI0-003CUI

## CHRONO FLYBACK

With an exclusive flyback chronograph mechanism and a tachymeter showcased on a blue background, the GrandCliff Chrono Flyback affirms itself as the perfect precision instrument for any sports person.

Dotée d'un mécanisme de chronographe exclusif à retour en vol et d'un tachymètre, la GrandCliff Chrono Flyback s'affirme, sur fond bleu, comme la complice experte et joyeuse d'une ode à la sportivité.

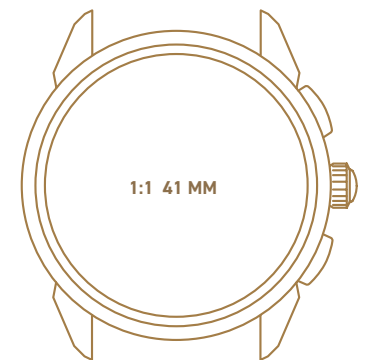

**MOVEMENT** Mechanical, automatic, exclusive Dubois Dépraz calibre DD44563, 47 jewels. Oscillating weight on ceramic ball-bearing mechanism, cut-out and engraved. Bi-directional winding.

**FUNCTIONS** Hours, minutes, seconds. Chronograph with 60-minute counter, flyback function, large date.

**CASE** Steel polished and satin-finished, screw-lock winding-crown with the Pierre DeRoche logo. Anti-reflective sapphire crystal. Sapphire back. 41 mm diameter. Water-resistant to 50 m.

**DIAL** Blue with applique indices.

**STRAP** Textured Cordura leather with steel folding safety clasp.

**MOUVEMENT** Mécanique à remontage automatique, calibre exclusif Dubois Dépraz DD44563, 47 rubis. Masse oscillante sur roulement à billes en céramique, découpée et gravée. Remontage bidirectionnel.

**FONCTIONS** Heures, minutes, secondes, chronographe à compteur 60 minutes, fonction flyback, grande date.

**BOÎTE** Acier poli et satiné, couronne vissée ornée du logo Pierre DeRoche. Glace saphir antireflet et fond saphir. Diamètre 41 mm. Étanche à 50m.

**CADRAN** Bleu avec index.

**BRACELET** Cuir texturé cordura, avec boucle déployante à sécurité en acier.





GRANDCLIFF  
ANNUAL CALENDAR

GRANDCLIFF MILADY  
ANNUAL CALENDAR

# ANNUAL CALENDAR

ANNUAL CALENDAR WITH DATE  
AND MONTH INDICATORS

QUANTIÈME ANNUEL AVEC  
INDICATEURS DES MOIS ET DE  
LA DATE

## THE DAYS THAT COUNT, BY PIERRE DEROCHE

**PIERRE DEROCHE HAS POOLED ITS EXPERTISE TO REVISIT THIS SUBTLE HOROLOGICAL COMPLICATION, WITH AN ADDED TOUCH OF REFINEMENT.**

The ingenious calendar function adds the calendar date to the time display, and is available in three sophisticated versions.

A simple calendar requires correction five times a year – once for each month with fewer than 31 days. The more refined annual calendar correctly displays the date 364 days out of 365, only requiring correction when the date changes to 1<sup>st</sup> March. Finally, and regarded as a watchmaking masterpiece, the perpetual calendar correctly manages the date all year round, including leap years.

The new Pierre DeRoche GrandCliffs is based on an annual calendar. Equipped with a Dubois Dépraz module, the GrandCliff Annual Calendar and GrandCliff Milady Annual Calendar offer quick date correction via the crown, and quick month correction via a corrector. By opting for a 32 mm mechanism, which allows for a large-diameter date disc, offers a particularly generous date display to guarantee optimal readability of the annual calendar.

## LES JOURS QUI COMPTENT PAR PIERRE DEROCHE

**EN RECENTRANT L'ATTENTION SUR UNE INNOVATION HISTORIQUE DU SAVOIR-FAIRE HORLOGER, PIERRE DEROCHE REMET EN VALEUR LE RAFFINEMENT MÉCANIQUE DU QUANTIÈME ANNUEL.**

Mécanisme ingénieux le quantième ajoute à la lecture de l'heure sur les garde-temps une indication des jours calendaires répondant à trois degrés de sophistication.

Le quantième simple nécessite une correction cinq fois par an, pour tous les mois inférieurs à 31 jours. Plus raffiné, le quantième annuel indique correctement la date 364 jours sur 365 et ne demande de correction qu'au jour du passage au 1<sup>er</sup> mars. Considéré comme un chef d'œuvre de l'horlogerie, enfin, le quantième perpétuel gère la date correctement tout au long de l'année, y compris pendant les années bissextiles.

C'est autour d'un quantième annuel que Pierre DeRoche a choisi de dessiner ses nouvelles GrandCliff. Dotées d'un module Dubois Dépraz, les GrandCliff Annual Calendar et GrandCliff Milady Annual Calendar bénéficient d'une correction rapide de la date par la couronne et du mois par un correcteur. En optant pour un mécanisme de 32 mm, et donc pour un disque de quantième de grand diamètre, Pierre DeRoche propose un affichage de la date particulièrement généreux et fait de la lisibilité l'un des beaux atouts de son quantième annuel.

*“When I was a kid,” recalls the co-founder of Pierre DeRoche, Carole Dubois, “my grandfather taught me that to remember the months with 30 and 31 days, I only had to look at the troughs and ridges on the backs of my hands. It was from this simple answer to a complex question that the idea for the GrandCliff Annual Calendar was born, to round off the brand’s collection”.*

*«Lorsque j'étais enfant, raconte la co-fondatrice de Pierre DeRoche, Carole Dubois, mon grand-père m'a appris que pour me souvenir des mois à 30 et 31 jours, il suffisait de regarder les creux et les bosses du dos de mes mains. C'est de cette réponse simple à question complexe qu'est née l'idée d'une GrandCliff Annual Calendar pour compléter la collection de la marque».*



ANNUAL CALENDAR WITH DATE  
AND MONTH INDICATORS

QUANTIÈME ANNUEL  
AVEC INDICATEURS DES MOIS  
ET DE LA DATE

## MILADY ANNUAL CALENDAR

In dreaming up the feminine version of its Annual Calendar, Pierre DeRoche wanted to offer watch lovers a rare opportunity to indulge their taste for mechanical subtleties, while proudly asserting their femininity.

En imaginant une version délibérément féminine de la complication utile qu'est considérée être le quantième annuel, Pierre DeRoche offre aux amatrices d'horlogerie une occasion rare d'affirmer leur goût pour les subtilités mécaniques.

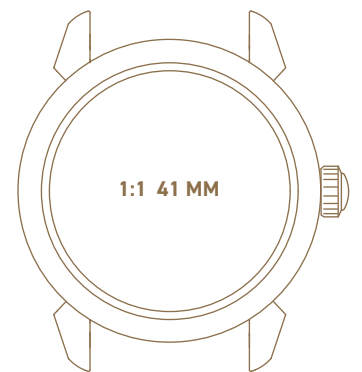

GRC10014ACI1-002CUI

**MOVEMENT** Mechanical automatic, Dubois Dépraz calibre 6501, 21 jewels. Nickel silver rotor on ball-bearing mechanism, cut-out and engraved.

**FUNCTIONS** Hours, minutes, seconds. Annual calendar with date and month indicators.

**CASE** Steel polished and satin-finished. Bezel set with 94 diamonds, brilliant cut VVSI 0.42 cts. Screw-lock winding-crown with the Pierre DeRoche logo. Anti-reflective sapphire crystal and sapphire back, 41 mm diameter. Water-resistant to 50 m.

**DIAL** Silvered, sunray pattern. Month indicator with heart-shaped cut-out.

**STRAP** Burgundy Cordura-look leather with steel safety folding clasp.

**MOUVEMENT** Mécanique à remontage automatique, calibre Dubois Dépraz 6501, 21 rubis. Masse oscillante en maillechort sur roulement à billes, découpée et gravée.

**FONCTIONS** Heures, minutes, secondes. Quantième annuel avec indicateur des mois et de la date.

**BOÎTE** Acier poli et satiné. Lunette sertie de 94 diamants, taille brillants VVSI de 0.42ct. Couronne vissée, ornée du logo Pierre DeRoche. Glace saphir antireflet et fond saphir, diamètre 41 mm. Étanche à 50 m.

**CADRAN** Argenté, décor soleil. Indicateur des mois avec découpe en forme de cœur.

**BRACELET** Cuir bordeaux, imitation Cordura avec boucle déployante à sécurité en acier.



ANNUAL CALENDAR WITH DATE  
AND MONTH INDICATORS

QUANTIÈME ANNUEL  
AVEC INDICATEURS DES MOIS  
ET DE LA DATE

## ANNUAL CALENDAR

The latest addition to the GrandCliff family, the new Pierre DeRoche Annual Calendar rounds off the collection inaugurated in 2005.

Dernier né dans la famille GrandCliff, le nouveau quantième annuel Pierre DeRoche vient compléter la collection inaugurée en 2005.



GRC10014ACI0-001CU1

**MOVEMENT** Mechanical automatic, Dubois Dépraz calibre 6501, 21 jewels. Nickel silver rotor on ball-bearing mechanism, cut-out and engraved.

**FUNCTIONS** Hours, minutes, seconds. Annual calendar with date and month indicators.

**CASE** Steel polished and satin-finished. Screw-lock winding-crown with the Pierre DeRoche logo, 41 mm diameter. Anti-reflective sapphire crystal and sapphire back. Water-resistant to 50 m.

**DIAL** Black shading. Applique hour-markers.

**STRAP** Black Cordura-look leather with steel safety folding clasp.

**MOUVEMENT** Mécanique à remontage automatique, calibre Dubois Dépraz 6501, 21 rubis. Masse oscillante en maillechort sur roulement à billes, découpée et gravée.

**FONCTIONS** Heures, minutes, secondes. Quantième annuel avec indicateur des mois et de la date.

**BOÎTE** Acier poli et satiné. Couronne vissée, ornée du logo Pierre DeRoche, diamètre 41 mm. Glace saphir antireflet et fond saphir. Étanche à 50 m.

**CADRAN** Noir dégradé. Index en appliques.

**BRACELET** Cuir noir, imitation Cordura avec boucle déployante à sécurité en acier.



SECONDS WITH RETROGRADE  
FUNCTION VISIBLE IN  
6 TEN-SECOND SECTORS

SECONDES AVEC FONCTION  
RÉTROGRADE EN 6 SECTEURS  
DE 10 SECONDES CHACUN

DATE

QUANTIÈME

LIMITED EDITION OF  
201 PIECES

ÉDITION LIMITÉE 201 PIÈCES

## 1004 ROYAL RETRO

To celebrate the 10<sup>th</sup> anniversary of the Royal Retro, Pierre DeRoche plunges deep into the heart of the Lac de Joux. Its iconic complication acquires a dial which enhances the relay of retrograde second hands, an elegant and sporty new case and hands designed for water sports.

Pour les 10 ans de la Royal Retro, Pierre DeRoche plonge au cœur du lac de Joux. Sa complication emblématique se dote d'un cadran qui sublime le passage de relais des secondes rétrogrades, d'une nouvelle boîte élégante et sportive et d'aiguilles adaptées aux sports nautiques.

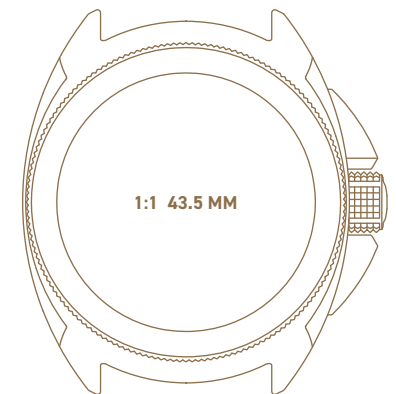

GRCEV010013TICE0-001TIS

**MOVEMENT** Mechanical automatic, exclusive Dubois Dépraz calibre, 58 jewels. Decorative rotor, "Côtes de Genève" date platform, chamfered bridges.  
6 retrograde second hands on gears, strip spring return.

**FUNCTIONS** Hours, minutes and seconds with retrograde function in 6 ten-second sectors. Date.

**DIAL** Black with luminous hour-markers.

**CASE** Grade 5 titanium with crown-guard and screw-lock crown. Ceramic rotating bezel. Diameter 43.5 mm. Anti-reflective sapphire crystal on both sides. Sapphire back. Water-resistant to 100 m.

**STRAP** Cordura with Grade 5 titanium buckle.

**LIMITED EDITION** 201 pieces.

**MOUVEMENT** Mouvement mécanique à remontage automatique, calibre exclusif Dubois Dépraz, 58 rubis. Masse oscillante décorée, planche de quantième avec « Côtes de Genève » et ponts adoucis.  
6 aiguilles de secondes rétrogrades sur engrenages, retour par ressort à talon.

**FONCTIONS** Heures, minutes, secondes avec fonction rétrograde en 6 secteurs de 10 secondes chacun. Quantième.

**FONCTIONS** Heures, minutes, secondes avec fonction rétrograde en 6 secteurs de 10 secondes chacun. Quantième.

**CADRAN** Noir, index luminescents.

**BOÎTE** Titane Grade 5 avec protège-couronne et couronne vissée. Lunette tournante en céramique. Diamètre 43.5 mm. Glace saphir antireflet sur les 2 faces. Fond saphir. Étanche à 100 m.

**BRACELET** Cordura avec bouclette en titane Grade 5.

**ÉDITION LIMITÉE** 201 pièces.



GMT 24 HOURS  
POWER-RESERVE  
INDICATOR  
DATE

GMT 24 HEURES  
INDICATEUR DE  
RÉSERVE DE MARCHÉ  
QUANTIÈME

## GMT POWER RESERVE

This GMT's off-centre design is not the only thing that sets it apart: the calendar is coupled with the GMT mechanism, which means the date shown by the calendar jumps forward or back when the GMT correction pushpieces are used to adjust the local time past midnight.

Ce GMT ne tient pas son originalité uniquement de son design décentré mais aussi du fait que le quantième est couplé au mécanisme du GMT. La date indiquée par le quantième saute donc « en avant » ou « en arrière » lorsque, par la manipulation des poussoirs-correcteurs du GMT, l'ajustement de l'heure locale passe par minuit.

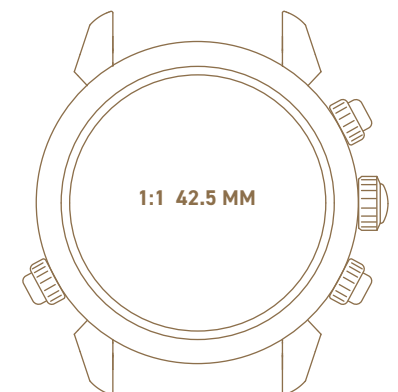

GRC10002ACI0-001CRO

**MOVEMENT** Mechanical automatic, exclusive Dubois Dépraz calibre. Cut-out and engraved rotor.

**FUNCTIONS** Hours, minutes, seconds, date, dual time zone (GMT 24 hours), power-reserve indicator.

**CASE** Steel, screw-lock crown and double-sealed pushpieces. Anti-reflective sapphire crystal front and engraved back, 42.5 mm diameter. Water-resistant to 100 m.

**DIAL** Black.

**STRAP** Alligator with steel safety folding clasp.

**MOUVEMENT** Mécanique à remontage automatique, calibre exclusif Dubois Dépraz. Masse oscillante découpée et gravée.

**FONCTIONS** Heures, minutes, secondes, quantième, second fuseau horaire (GMT 24 heures), indicateur de réserve de marche.

**BOÎTE** Acier, couronne vissée et poussoirs « double étanche ». Glace saphir antireflet et fond gravé, diamètre 42.5 mm. Étanche à 100 m.

**CADRAN** Noir.

**BRACELET** Alligator avec boucle déployante à sécurité en acier.



POWER-RESERVE  
INDICATOR  
DATE

INDICATEUR DE RÉSERVE  
DE MARCHÉ  
QUANTIÈME

## PURE MOTHER- OF-PEARL

A simple, exquisite, feminine model featuring a blue mother-of-pearl dial showcased by a stainless steel bezel.

Un modèle simple, féminin et précieux servi par un cadran en nacre bleue et souligné par une lunette en acier.

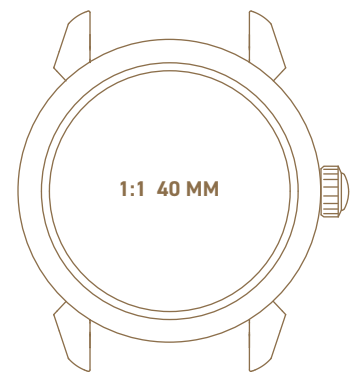

GRC10009ACI0-007CRO

**MOVEMENT** Mechanical automatic, 21 jewels. Decorated and engraved rotor. Power-reserve indicator at 7 o'clock. Date window at 3 o'clock.

**FUNCTIONS** Hours, minutes, seconds, date and power-reserve indicator (42 hours).

**CASE** Steel. Anti-reflective sapphire crystal, sapphire back, 40 mm diameter.

**DIAL** Mother-of-pearl, 4 Roman numerals.

**STRAP** Alligator with steel safety folding clasp.

**MOUVEMENT** Mécanique à remontage automatique, 21 rubis, masse oscillante décorée et gravée. Indication de la réserve de marche à 7h. Guichet date à 3h.

**FONCTIONS** Heures, minutes, secondes, date et indicateur de réserve de marche (42 heures).

**BOÎTE** Acier. Glace saphir traitée antireflet, fond saphir, diamètre 40mm.

**CADRAN** Nacre, 4 chiffres romains.

**BRACELET** Alligator avec boucle déployante à sécurité en acier.



© 2023 PIERRE DEROCHE, Le Lieu

**DESIGN AND EXECUTION**

Dandelion, Bordeaux  
[www.agence-dandelion.fr](http://www.agence-dandelion.fr)

**PHOTO CREDITS**

Lionel Deriaz, Lausanne  
Seb Michel, Lausanne  
Clément Rousset, Genève  
Willy Abplanalp, Neuchâtel  
Julien Sudan, Bulle  
3Dvision Nyvalis, Grésy-Sur-Aix

**PRINTING**

Imprimerie Baudat, Vallée de Joux



